

S SERIES

CLARK[®]
THE FORKLIFT

S20/25/30/35

Motor Diésel o GLP

Ruedas Neumáticas o Superelásticas

2000 kg 2500 kg 3000 kg 3500 kg

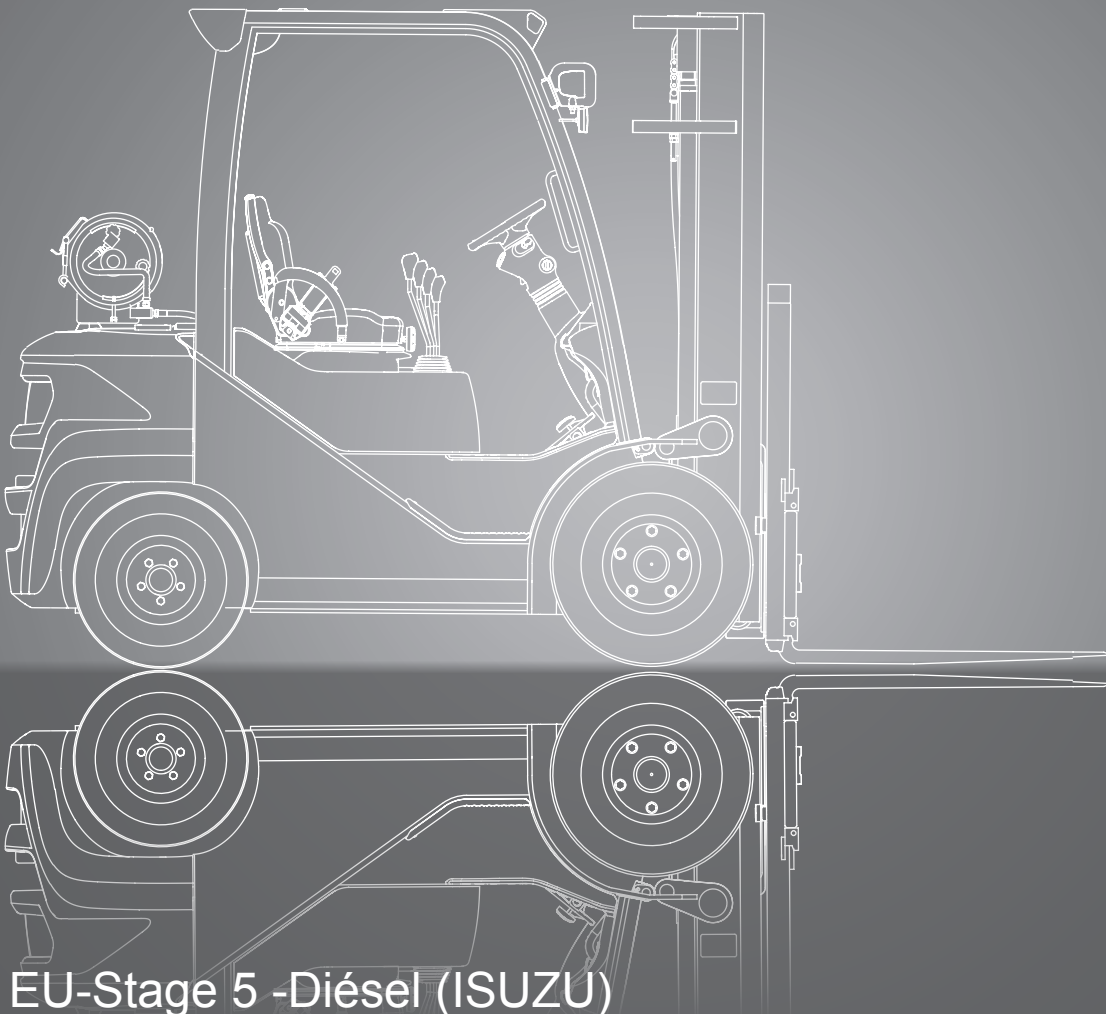

EU-Stage 5 -Diésel (ISUZU)

EU-Stage 5 -GLP (FORD)

www.clarkmheu.com

DIMENSIONES

S20/25/30/35

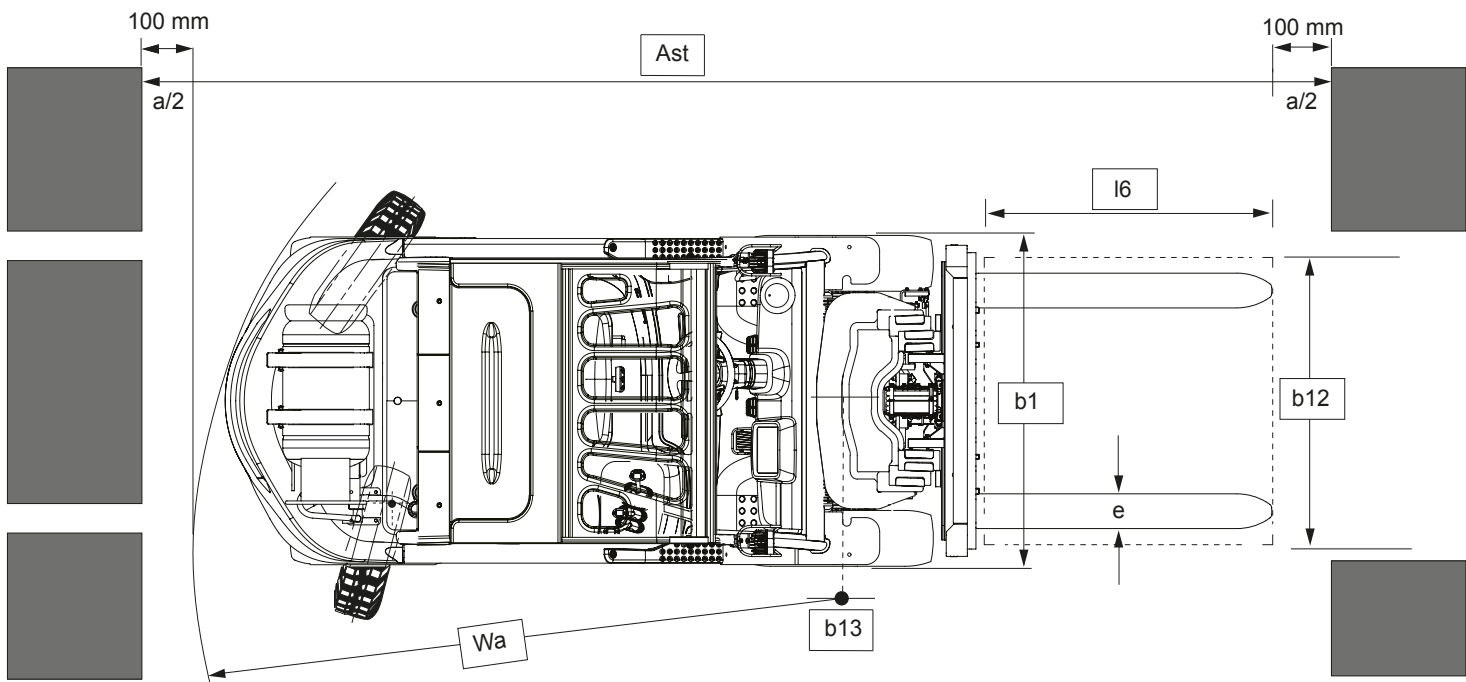
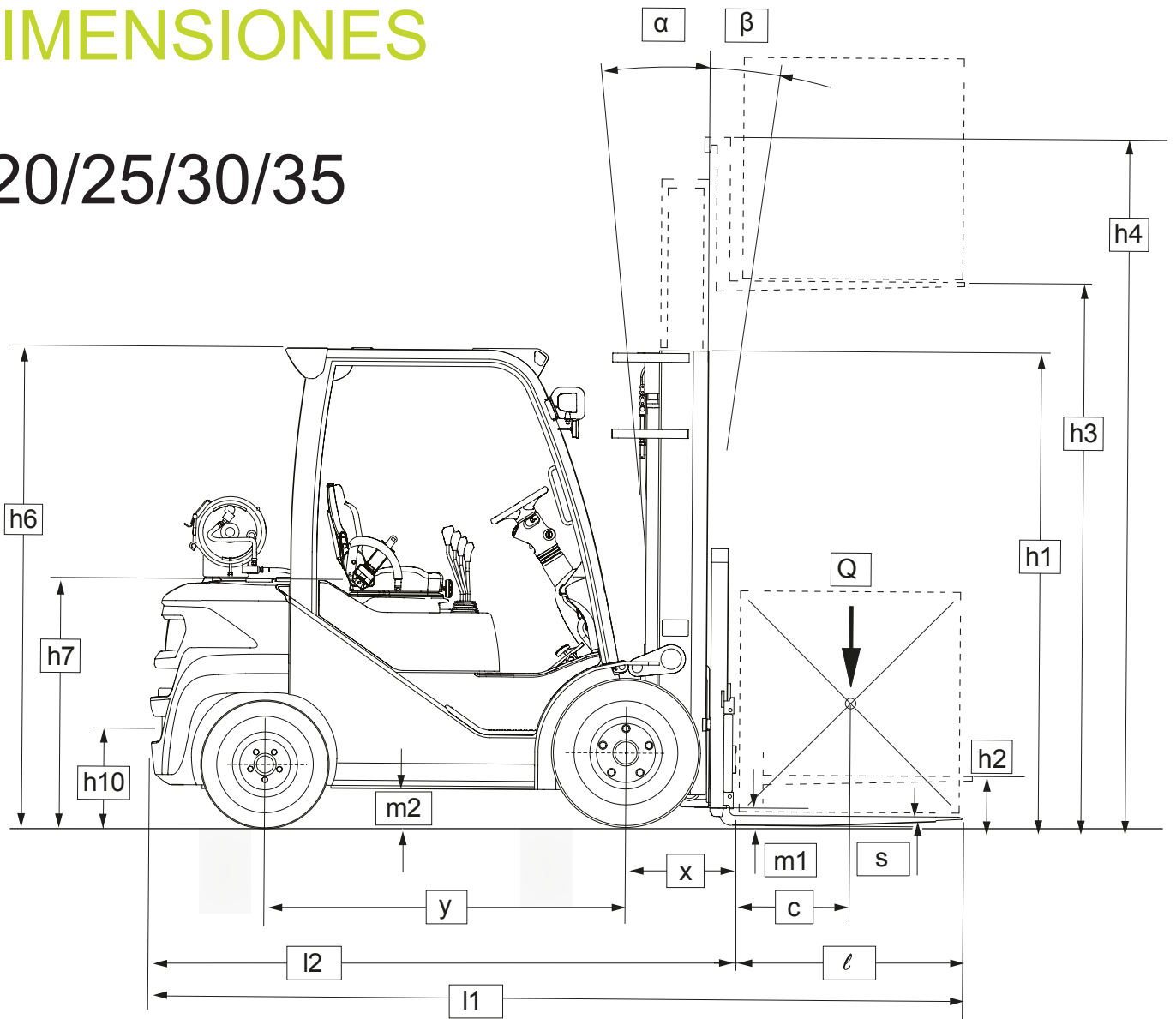

Para datos correspondientes consulte la Tabla de especificaciones.

$a = 200\text{ mm}$
 $A_{st} = Wa + x + l_6 + a$
 Aplicable solo si $b_{12}/2 < b_{13}$

ESPECIFICACIONES

Especificaciones de producto según VDI 2198

1.1 Fabricante (denominación abreviada)		CLARK	CLARK	CLARK	CLARK	
Especificaciones	1.2 Denominación del fabricante	S20D	S25D	S30D	S35D	
	1.3 Unidad motriz diésel, GPL LP	Diésel	Diésel	Diésel	Diésel	
	1.4 Tipo de operación de pie/sentado	Sentado	Sentado	Sentado	Sentado	
	1.5 Capacidad de carga/carga nominal Q (kg)	2000	2500	3000	3500	
	1.6 Distancia al centro de la carga c (mm)	500	500	500	500	
	1.8 Distancia del centro de carga, centro del eje motriz a la cara de la horquilla x (mm)	465	465	475	495	
	1.9 Batalla y (mm)	1650	1650	1700	1700	
	Peso	2.1 Peso de servicio kg	3435	3774	4243	4650
		2.2 Carga axial delantera/trasera, cargado kg	4740 / 695	5463 / 810	6314 / 929	7147 / 1003
2.3 Carga axial delantera/trasera, descargado kg		1570 / 1865	1501 / 2273	1594 / 2650	1598 / 3052	
Ruedas, bastidor	3.1 Tipo de rueda *1)	P	P	P	P	
	3.2 Tamaño de rueda, delantera	7 X 12-14PR	7 X 12-14PR	28 X 9 X 15-14PR	250 X 15-20PR	
	3.3 Tamaño de rueda, trasera	6 X 9-10PR	6 X 9-10PR	6,50 X 10-12PR	6,50 X 10-12PR	
	3.5 Número de ruedas delante/detrás (x = ruedas motrices) *5)	2 (4) x / 2	2 (4) x / 2	2 (4) / 2	2 (4) / 2	
	3.6 Banda de rodadura, delantera b10 (mm)	964	964	1112	1112	
	3.7 Banda de rodadura, trasera b11 (mm)	970	970	1134	1134	
	Dimensiones	4.1 Inclinación del mástil α = hacia atrás/ β = hacia delante Grados	10 / 8	10 / 8	10 / 8	10 / 8
4.2 Altura del mástil replegado h1(mm)		2165	2165	2180	2200	
4.3 Elevación libre h2(mm)		110	110	110	115	
4.4 Altura de elevación *2) h3(mm)		3300	3300	3300	3165	
4.5 Altura del mástil extendido (con protector de carga h4(mm)		3924	3924	3967	3913	
4.7 Altura hasta tejadillo h6(mm)		2165	2165	2180	2200	
Altura hasta tejadillo con cabina h6(mm)		2185	2185	2200	2220	
4.8 Altura hasta el asiento h7(mm)		1157	1157	1172	1172	
4.12 Altura del enganche h10(mm)		410	410	425	425	
4.19 Longitud total l1(mm)		3639	3710	3840	3920	
4.20 Longitud hasta la cara de la horquilla l2(mm)		2569	2640	2770	2850	
4.21 Ancho (ancho/accionamiento doble) *5) b1, b2 (mm)		1160 (1240 / 1566)	1160 (1240 / 1566)	1220 (1300 / 1566)	1242 (1322 / 1678)	
4.22 Dimensiones de la horquilla s • e • l (mm)		45 x 100 x 1070	45 x 100 x 1070	45 x 122 x 1070	50 x 125 x 1070	
4.23 Tablero (DIN 15173, A/B)		Clase II A	Clase II A	Clase III A	Clase III A	
4.24 Ancho del tablero b3 (mm)		1040	1040	1040	1145	
4.31 Distancia mínima respecto al suelo m1 (mm)		135	135	150	170	
4.32 Distancia al suelo en el centro de la batalla m2 (mm)		155	155	170	170	
4.33 Ancho de pasillo para palés 1.000x1.200 transversal Ast(mm)		3930	3995	4125	4197	
4.34 Ancho de pasillo para palés 800x1.200 longitudinal Ast(mm)		4130	4195	4325	4397	
4.35 Radio de giro (mm)	2265	2330	2450	2502		
4.36 Radio de giro interno b13 (mm)	741	741	751	751		
Rendimientos	5.1 Velocidad de marcha cargado/descargado km/h	17,5 / 18,8	17,3 / 18,8	18,9 / 20,0	20,2 / 21,1	
	5.2 Velocidad de elevación cargado/descargado m/s	0,55 / 0,58	0,55 / 0,58	0,55 / 0,58	0,45 / 0,48	
	5.3 Velocidad de bajada cargado/descargado m/s	0,55 / 0,50	0,55 / 0,50	0,55 / 0,50	0,47 / 0,43	
	5.6 Fuerza máx. de tracción cargado/descargado *3) N	23006 / 7453	23193 / 7042	21116 / 7384	19368 / 7384	
	5.8 Capacidad de pendiente cargado/descargado *3) %	47,9 / 23,2	40,8 / 20,2	31,2 / 19,0	25,2 / 17,5	
	5.9 Tiempo de aceleración cargado/descargado (0-15 m) s	-	-	-	-	
5.10 Freno de servicio	Freno húmedo multidisco	Freno húmedo multidisco	Freno húmedo multidisco	Freno húmedo multidisco		
Motorización	7.1 Fabricante/Tipo 6)	ISUZU	ISUZU	ISUZU	ISUZU	
	7.2 Potencia nominal según DIN 70 020 kW	46	46	46	46	
	7.3 Velocidad nominal según DIN 70 020 min-1	2400	2400	2400	2400	
	7.4 N.º de cilindros/cilindrada /cm3	4 / 2179	4 / 2179	4 / 2179	4 / 2179	
	7.5 Consumo de combustible según ciclo VDI Diésel = l/h, GLP = kg/h	-	-	-	-	
Otros	8.2 Presión operativa para accesorios *7) bar	Ajustable	Ajustable	Ajustable	Ajustable	
	8.3 Volumen de aceite para accesorios l/min	máx. 35	máx. 35	máx. 35	máx. 35	
	8.4 Nivel sonoro para el conductor *4) dB (A)	81	81	81	81	
	8.5 Enganche de remolque, clase/tipo DIN	PIN	PIN	PIN	PIN	

*1) Opcional con ruedas superelásticas *2) Consulte el resto de alturas de elevación en la tabla de mástiles *3) A 1,6 km/h sin carga con coeficiente de rozamiento $\mu=0,8$ *4) Presión sonora permanente equivalente con DIN EN12053 *5) Valores para ancho o rueda dual (opcional)

*6) Diésel = Tier5 /GLP = stage 5 *7) Máx. 140 bar

Todos los valores indicados son para carretilla elevadora estándar con equipamiento de serie. Si se suministra un vehículo con opciones, los valores pueden cambiar.

Todos los valores indicados pueden variar entre un + 5 % y - 10 % debido a las tolerancias del motor y sistema y representan valores nominales obtenidos en condiciones operativas normales.

ESPECIFICACIONES

Especificaciones de producto según VDI 2198

Especificaciones	1.1 Fabricante (denominación abreviada)		CLARK	CLARK	CLARK	CLARK
	1.2 Denominación del fabricante		S20L	S25L	S30L	S35L
	1.3 Unidad motriz diésel, GLP LP		GPL	GPL	GPL	GPL
	1.4 Tipo de operación de pie/sentado		Sentado	Sentado	Sentado	Sentado
	1.5 Capacidad de carga/carga nominal	Q (kg)	2000	2500	3000	3500
	1.6 Distancia al centro de la carga	c (mm)	500	500	500	500
	1.8 Distancia al centro de la carga, centro del eje motriz a la frente de la horquilla	x (mm)	465	465	475	495
	1.9 Batalla	y (mm)	1650	1650	1700	1700
	Peso	2.1 Peso de servicio	kg	3435	3774	4243
2.2 Carga axial delantera/trasera, cargado		kg	4740 / 695	5463 / 810	6314 / 929	7147 / 1003
2.3 Carga axial delantera/trasera, descargado		kg	1570 / 1865	1501 / 2273	1594 / 2650	1598 / 3052
Ruedas, basidor	3.1 Tipo de rueda *1)		P	P	P	P
	3.2 Tamaño de rueda, delantera		7 X 12-14PR	7 X 12-14PR	28 X 9 X 15-14PR	250 X 15-20PR
	3.3 Tamaño de rueda, trasera		6 X 9-10PR	6 X 9-10PR	6,50 X 10-12PR	6,50 X 10-12PR
	3.5 Número de ruedas delante/detrás (x = ruedas motrices) *5)		2 (4) x / 2	2 (4) x / 2	2 (4) / 2	2 (4) / 2
	3.6 Banda de rodadura, delantera	b10 (mm)	964	964	1112	1112
	3.7 Banda de rodadura, trasera	b11 (mm)	970	970	1134	1134
	Dimensiones	4.1 Inclinación del mástil α = hacia atrás/ β = hacia delante	Grados	10 / 8	10 / 8	10 / 8
4.2 Altura del mástil replegado		h1(mm)	2165	2165	2180	2200
4.3 Elevación libre		h2(mm)	110	110	110	115
4.4 Altura de elevación *2)		h3(mm)	3300	3300	3300	3165
4.5 Altura del mástil extendido (con protector de carga)		h4(mm)	3924	3924	3967	3913
4.7 Altura hasta tejadillo		h6(mm)	2165	2165	2180	2200
Altura hasta tejadillo con cabina		h6(mm)	2185	2185	2200	2220
4.8 Altura hasta el asiento		h7(mm)	1157	1157	1172	1172
4.12 Altura del enganche		h10(mm)	410	410	425	425
4.19 Longitud total		l1(mm)	3639	3710	3840	3920
4.20 Longitud hasta la cara de la horquilla		l2(mm)	2569	2640	2770	2850
4.21 Ancho (ancho/accionamiento doble) *5)		b1, b2 (mm)	1160 (1240 / 1566)	1160 (1240 / 1566)	1220 (1300 / 1566)	1242 (1322 / 1678)
4.22 Dimensiones de la horquilla		s • e • l (mm)	45 x 100 x 1070	45 x 100 x 1070	45 x 122 x 1070	50 x 125 x 1070
4.23 Tablero (DIN 15173, A/B)			Clase II A	Clase II A	Clase III A	Clase III A
4.24 Ancho del tablero		b3 (mm)	1040	1040	1040	1045
4.31 Distancia mínima respecto al suelo		m1 (mm)	135	135	150	170
4.32 Distancia al suelo en el centro de la batalla		m2 (mm)	155	155	170	170
4.33 Ancho de pasillo para palés 1.000x1.200 transversal		Ast(mm)	3930	3995	4125	4197
4.34 Ancho de pasillo para palés 800x1.200 longitudinal		Ast(mm)	4130	4195	4325	4397
4.35 Radio de giro	(mm)	2265	2330	2450	2502	
4.36 Radio de giro interno	b13 (mm)	741	741	751	751	
Rendimientos	5.1 Velocidad de marcha cargado/descargado	km/h	18,3 / 19,5 (17,2 / 18,3)	18,6 / 19,2 (16,8 / 18,2)	19,5 / 20,7 (18,1 / 19,3)	20,7 / 21,2 (18,1 / 18,7)
	5.2 Velocidad de elevación cargado/descargado	m/s	0,52 / 0,54	0,52 / 0,58	0,52 / 0,54	0,45 / 0,48
	5.3 Velocidad de bajada cargado/descargado	m/s	0,55 / 0,50	0,55 / 0,50	0,55 / 0,50	0,47 / 0,43
	5.6 Fuerza máx. de tracción cargado/descargado *3)	N	21182 / 7789	21329 / 7366	19399 / 7749	19368 / 7384
	5.8 Capacidad de pendiente cargado/descargado *3)	%	42,4 / 24,2 (44,2 / 24,8)	32,9 / 21,6 (37,6 / 21,4)	27,8 / 19,9 (28,8 / 20,3)	22,5 / 17,1 (24,6 / 18,5)
	5.9 Tiempo de aceleración cargado/descargado (0-15 m)	s	-	-	-	-
5.10 Freno de servicio		Freno húmedo multidisco	Freno húmedo multidisco	Freno húmedo multidisco	Freno húmedo multidisco	
Motorización	7.1 Fabricante/Tipo *6)		FORD	FORD	FORD	FORD
	7.2 Potencia nominal según DIN 70 020	kW	52	52	52	52
	7.3 Velocidad nominal según DIN 70 020	min-1	2500	2500	2500	2500
	7.4 N.º de cilindros/cilindrada	/cm3	4 / 2488	4 / 2488	4 / 2488	4 / 2488
	7.5 Consumo de combustible según ciclo VDI Diésel = l/h, GLP = kg/h		-	-	-	-
Otros	8.2 Presión operativa para accesorios *7)	bar	Ajustable	Ajustable	Ajustable	Ajustable
	8.3 Volumen de aceite para accesorios	l/min	máx. 35	máx. 35	máx. 35	máx. 35
	8.4 Nivel sonoro para el conductor *4)	dB (A)	81	81	81	81
	8.5 Enganche de remolque, clase/tipo DIN		PIN	PIN	PIN	PIN

*1) Opcional con ruedas superelásticas *2) Consulte el resto de alturas de elevación en la tabla de mástiles *3) A 1,6 km/h sin carga con coeficiente de rozamiento $\mu=0,8$ *4) Presión sonora permanente equivalente con DIN EN12053 *5) Valores para ancho o rueda dual (opcional)

*6) Diésel = Tier5 /GLP = stage 5 *7) Máx. 140 bar

Todos los valores indicados son para carretilla elevadora estándar con equipamiento de serie. Si se suministra un vehículo con opciones, los valores pueden cambiar.

Todos los valores indicados pueden variar entre un + 5 % y - 10 % debido a las tolerancias del motor y sistema y representan valores nominales obtenidos en condiciones operativas normales.

DATOS GENERALES

Capacidades de carga

Capacidad para diferentes centros de carga

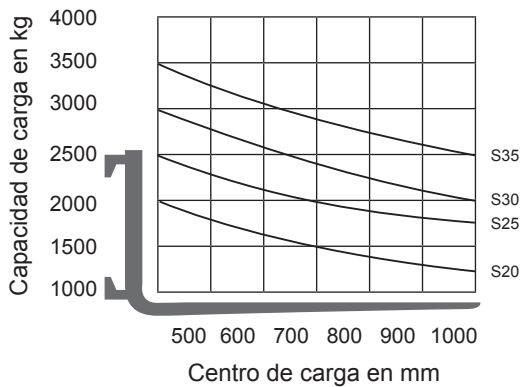

Nota:

Las capacidades indicadas solo son válidas para el mástil estándar en posición vertical con tablero y horquillas estándar, hasta una altura de elevación máx. de 3300 mm. El centro de gravedad de la carga puede estar desplazado un máx. de 100 mm contra el plano central longitudinal del vehículo. El centro de la carga se determina desde la parte superior y la cara de la horquilla. Los valores se basan en una configuración de carga de un cubo de 1000 mm con el centro de gravedad en el centro verdadero del cubo. Con el mástil inclinado hacia delante, los valores de capacidad son menores. La capacidad puede verse reducida por accesorios, horquillas más grandes, dimensiones de carga excepcionales y alturas de elevación mayores.

Consulte con su proveedor CLARK si necesita más información.

Tabla de mástiles S20/25/30

	Altura máx. de horquilla (h3)	Mástil replegado (h1)	Mástil extendido (h4)		Elevación libre (h2)	
			con rejilla	sin rejilla	con rejilla	sin rejilla
	mm	mm	mm	mm	mm	mm
STD	2120	1575	3340	2718	110	110
	2980	2005	4200	3578		
	3300	2165	4520	3898		
	3500	2305	4720	4098		
	3725	2455	4944	4322		
	3860	2530	5080	4458		
	4165	2800	5384	4762		
	4380	3000	5600	4978		
	4620	3230	5840	5218		
	5170	3495	6390	5768		
TSU	4320	2005	5539	4943	786	1382
	4500	2065	5719	5123	816	1442
	4800	2165	6017	5423	946	1542
	5210	2305	6429	5833	1086	1682
	5520	2455	6739	6143	1236	1832
	5740	2530	6959	6363	1311	1907
	6100	2690	7319	6723	1471	2067
	6370	2800	7589	6993	1581	2177
	6830	3000	8049	7453	1781	2377
	7315	3230	8534	7938	2011	2607
HI-LO	2935	2005	4155	3559	786	1382
	3255	2165	4475	3879	946	1542
	3530	2305	4750	4154	1086	1682
	3760	2455	4980	4384	1236	1832
	3910	2530	5128	4532	1311	1907
Quad	6100	2165	7332	6736	946	1542
	6560	2310	7784	7188	1091	1687
	7015	2463	8237	7641	1244	1840
	7480	2616	8701	8105	1397	1993
	7935	2768	9156	8560	1549	2145

Tabla de mástil S35

	Altura máx. de horquilla (h3)	Mástil replegado (h1)	Mástil extendido (h4)		Elevación libre (h2)	
			con rejilla	sin rejilla	con rejilla	sin rejilla
	mm	mm	mm	mm	mm	mm
STD	1985	1610	3215	2733	115	115
	2845	2040	4075	3593		
	3165	2200	4395	3913		
	3365	2340	4595	4113		
	3590	2490	4819	4337		
	3725	2565	4955	4473		
	4030	2835	5255	4773		
	4245	3035	5471	4989		
	4485	3265	5711	5229		
	5035	3530	6261	5779		
TSU	4140	2040	5363	4903	821	1281
	4320	2100	5543	5083	851	1311
	4620	2200	5843	5383	981	1441
	5030	2340	6253	5793	1121	1581
	5340	2490	6563	6103	1271	1731
	5560	2565	6783	6323	1346	1806
	5920	2725	7143	6683	1506	1966
	6190	2835	7409	6949	1616	2076
	6650	3035	7869	7409	1816	2276
	7135	3265	8354	7894	2046	2506
Quad	6100	2200	7332	6790	981	1524
	6560	2345	7784	7242	1126	1669
	7015	2498	8237	7695	1279	1822
	7480	2651	8701	8159	1432	1975
	7935	2803	9156	8614	1584	2127

Nota:

los valores para el mástil replegado y la elevación libre de la S30 son 15 mm mayores que los mencionados arriba

DESCRIPCIÓN DEL PRODUCTO



La S-Series de CLARK supone un nuevo avance en carretillas elevadoras fiables, duraderas y potentes. Los menores costes de operación y mantenimiento, junto con un puesto del operador ergonómico y bien concebido hacen que esta carretilla elevadora sea verdaderamente única.

Entorno del conductor

- Funcional, seguro, con mínimas vibraciones
- Peldaño metálico perforado y antideslizante de posición baja
- Alfombrilla de goma antideslizante que cubre todo el ancho del suelo del vehículo
- Un asidero en el lado de entrada del conductor facilita la entrada y salida
- Columna de dirección ajustable que aumenta el espacio para las piernas
- Volante con diámetro pequeño (300 mm)
- Dirección asistida hidráulica
- Asiento de vinilo de cuero artificial con suspensión mecánica peso ajustable de 50 a 140 kg
- Palancas de mando hidráulicas montadas en la cubierta del motor o como minipalanca reposabrazos opcional
- Pedales al estilo automovilístico
- Capó frontal bajo para mejor visibilidad
- Excelente visibilidad gracias al nuevo diseño del techo del conductor
- Portavasos, caja de almacenamiento y portadocumentos con conexión eléctrica de 12 V

Pantalla inteligente

- Pantalla a color de 5 pulgadas, clara y fácil de leer
- Protegida contra la entrada de agua
- Indicador de mantenimiento y acceso al servicio protegido con contraseña
- Selección de distintas señales de advertencia (ópticas y acústicas)

Opciones de gestión de eficiencia de combustible para carretillas

- Temporizador de apagado automático del motor para marcha lenta excesiva
- Apagado automático de las luces
 - El ajuste de cada función de desconexión puede activarse a demanda y se activará después de que el operador haya dejado el asiento del conductor
 - Temporizador con retardo de desconexión ajustable

Motor, transmisión

Las carretillas elevadoras CLARK S-Series diésel o GLP, permiten una excelente aceleración y un alto rendimiento de marcha. Estos motores modernos son eficientes y se encuentran entre los mejores en cuanto a rendimiento. La temperatura del motor y de la transmisión se monitoriza constantemente y, en caso de superar los límites de diseño, el motor se apaga automáticamente. La transmisión montada sobre goma y el eje de accionamiento, separados por un acoplamiento flexible de alto rendimiento, reducen al mínimo las vibraciones y los ruidos.

Motor diésel

- ISUZU (2,2 l)
- Cumple con todas las emisiones de la UE (Stage 5)
- Turbocargador con refrigerador intermedio
- DPF (filtro de partículas diésel)
- DOC (catalizador de oxidación diésel)
- No se requieren aditivos adicionales

Motor GLP

- FORD (2,5 l)
- Cumple con todas las emisiones de la UE (Stage 5)
- Encendido mediante esquema con control ECU para un par mayor
- Diseño de 4 cilindros con árboles de levas elevados
- Velocidad del motor con control electrónico

Sistema de dirección

- Dirección asistida hidrostática que elimina el retroceso de dirección
- Eje de dirección robusto con rodamientos pivotantes montados sobre elementos de acero y goma

Sistema de frenos

- Frenos de servicio de disco húmedo que no requieren mantenimiento
- Frenos de servicio asistidos para un frenado más sencillo y con más efecto
- Freno de estacionamiento automático

Sistema hidráulico

- Filtro completo de retorno que filtra el aceite al depósito en cada retorno del aceite
- Las partículas gruesas se filtran directamente mediante un filtro de succión, evitando así que entren en el circuito del aceite y garantizando una larga vida útil de todos los componentes hidráulicos
- Refrigeración del aceite de transmisión
- El gran tamaño del depósito del aceite hidráulico (47 l) asegura que siempre habrá suficiente aceite hidráulico disponible para el mástil más alto y todos los accesorios
- Una válvula de seguridad aporta mayor seguridad y previene la bajada incontrolada de la carga en todo momento

Mástil

- Los mástiles con claro campo de visión están disponibles en las versiones de serie, Hi-Lo, Triplex y Quad.
- Visión perfecta gracias al amplio espacio entre los mástiles, a unos cilindros centrales estrechos y a un diseño de mástil perfecto.
- Los rodillos ajustables, sellados e inclinados (en ángulo) minimizan la desviación
- Cilindros de inclinación montados sobre cojinetes esféricos
- Una válvula integral de bloqueo de inclinación previene la inclinación involuntaria del mástil
- El sólido tablero de 6 rodillos con rodillos de empuje lateral ajustables aumentan la durabilidad de este diseño
- Un sistema de amortiguación hidráulica CLARK reduce los impactos y las vibraciones durante la transición entre las secciones de elevación individuales al subir y bajar, protegiendo así los productos y prolongando su vida útil

Equipamiento de serie adicional

Faros delanteros LED, ruedas neumáticas, luces indicadoras de dirección LED, luces de combinación trasera con luces de freno y luces blancas de marcha atrás. Pintura en color llamativo de seguridad «CLARK HOT YELLOW GREEN». Habitáculo del conductor y mástil en negro mate, llantas en negro brillante.

Equipamiento adicional

- Ruedas SE
- Accesorios diversos
- Cabinas climatizadas con aire acondicionado opcional (solo para motor diésel)
- Minipalanca reposabrazos con control de dirección
- Interruptor inteligente de dirección de conducción montado en la palanca hidráulica mecánica
- Desplazador lateral de tipo gancho o integrado
- Bloqueo del tapón de combustible (solo para motor diésel)
- Limitador de velocidad (ajustable desde 6 km/h hasta la máxima velocidad de desplazamiento)
- Cámara de visión trasera
- Puerto de carga USB en la caja de almacenamiento
- Luz de seguridad como alarma visual de marcha atrás
- Medición del peso de carga (tolerancia: 1% de la carga nominal)
- Sistema de mástil vertical CLARK (bloqueo de inclinación automático de posición vertical)
- Acoplamientos de enganche rápido como accesorio
- Varios asientos con reposabrazos o aletas laterales
- Alarma acústica de marcha atrás
- Altura reducida del tejadillo protector
- Tubo de escape vertical

Seguridad

La S-Series posee certificado CE y cumple con todas las normas de seguridad europeas para carretillas elevadoras.

CLARK Europe GmbH
Dr.-Alfred-Herrhausen-Allee 33
47228 Duisburgo/Alemania
Tel.: +49 (0)2065 499 13-0
Fax: +49 (0)2065 499 13-290
Correo electrónico:
Info-europe@clarkmheu.com
www.clarkmheu.com

Distribuidor: