

# C60-80

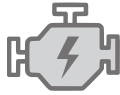

## CARRETILLA ELEVADORA CON MOTOR DIÉSEL O DE GAS

C60D | C70D | C80D | C80D900

C60L | C70L | C75L

POTENTES  
MOTORES INDUSTRIALES

ESPACIOSA, CONFORTABLE  
Y PERSONALIZABLE

IDEAL PARA SER UTILIZADA  
EN ESPACIOS ESTRECHOS  
GRACIAS A SU REDUCIDO  
ANCHO DE TRABAJO



Con ruedas neumáticas o  
superelásticas

Capacidad de carga:  
6.000 / 7.000 / 7.500 / 8.000 kg

# CARRETILLA ELEVADORA CON MOTOR DIÉSEL O MOTOR DE GAS **C60-80D900 / C60-75L**

**Máxima productividad, ergonomía  
y fiabilidad con bajo coste de  
funcionamiento.**

Diseñada para usos intensivos  
con cargas pesadas.

Bajo coste de adquisición sin  
comprometer el rendimiento.



# VENTAJAS



1

## CHASIS ESTABLE CON DISEÑO «BUILT TO LAST®»

La carretilla ha sido concebida de acuerdo con el concepto «Built to last», lo que garantiza una construcción sólida y funcional con componentes de alta calidad. Esto comienza con un chasis totalmente soldado, pasando por un eje de dirección estable, y hasta llegar al mástil de elevación robusto con un portahorquillas sólido de 8 rodillos con cuatro ruedas de apoyo laterales.



2

## BAJO COSTE DE MANTENIMIENTO

Mediante códigos de error, es posible llevar a cabo un diagnóstico a bordo sencillo y sin costosas herramientas de servicio técnico. Para realizar los trabajos de mantenimiento, puede abrirse la cubierta de manera simple y, de esta forma, el técnico tendrá un acceso rápido y cómodo a todas las piezas sometidas a desgaste y que requieran mantenimiento.



3

## MANIPULACIÓN SEGURA DE LA CARGA INCLUSO CON CARGAS PESADAS

Los robustos mástiles de elevación disponen de sólidos portahorquillas de 8 rodillos con cuatro ruedas de apoyo laterales para poder transportar de manera fiable incluso cargas excéntricas. El sistema hidráulico de elevación de bajo nivel de ruido asegura una manipulación suave y silenciosa de las cargas de hasta 8 toneladas con un centro de carga de 600 o 900 mm.



4

## ASCENSO Y DESCENSO SEGUROS Y ERGONÓMICOS

El conductor puede alcanzar su puesto de trabajo ergonómico de manera cómoda y segura a través de dos escalones grandes, dispuestos a una baja altura y con superficie antideslizante. El espacio para los pies es amplio para que el conductor cuente con espacio suficiente, incluso al utilizar calzado de seguridad.



5

## MANEJO HIDRÁULICO

La carretilla se ofrece equipada de serie con palancas de mando montadas sobre el capó. De manera opcional, también se encuentran disponibles minipalancas ergonómicas. El conductor puede manejar la carretilla elevadora de manera intuitiva gracias a la disposición de los pedales idéntica a la de un automóvil. Se ofrecen hasta 5 funciones adicionales para adaptar la carretilla elevadora a la aplicación respectiva mediante accesorios.



6

## POTENTES MOTORES INDUSTRIALES

Los potentes motores diésel y de gas aseguran una aceleración poderosa y un funcionamiento fiable. La transmisión de tres velocidades («Power Shift») totalmente automática y montada de serie permite cambiar la marcha sin demoras ni sacudidas y maniobrar el vehículo de forma segura. Las vibraciones y los ruidos se reducen al mínimo, gracias a que el motor, los engranajes y el eje de accionamiento se encuentran desacoplados.



7

## GRAN PANTALLA A COLOR

La gran pantalla a color con acceso a los ajustes de mantenimiento y servicio técnico brinda información acerca de todos los parámetros de conducción relevantes. La temperatura de los motores y la transmisión se controla de forma permanente y, de ser necesario, se apaga el motor.



8

## CÁMARA DE VISIÓN TRASERA O SISTEMA DE CÁMARA DE 360 GRADOS

A la hora de trabajar en espacios estrechos y en áreas críticas en el almacén, se encuentran disponibles, de manera opcional, una cámara de visión trasera o un sistema de cámaras de 360 grados, llamado «Clark SafeView@360».

# CARRETILLA ELEVADORA CON MOTOR DIÉSEL O MOTOR DE GAS **C60-80D900 / C60-75L**



Aire acondicionado: disponible de manera opcional para todos los vehículos diésel.

## **DESDE EL TECHO PROTECTOR PARA LA INTEMPERIE HASTA LA CABINA CERRADA CON AIRE ACONDICIONADO**

Las opciones individuales aseguran una adaptación para cada aplicación concreta. La serie C60-80 se puede equipar, entre otras cosas, con ruedas que no dejan marcas, sonido de advertencia de marcha atrás, posicionadores de horquilla o desplazadores laterales integrados, o bien, premontados.

El puesto del conductor puede ampliarse con un techo y un parabrisas para protección contra la intemperie, así como con una cabina cerrada completamente equipada. Las puertas para el conductor de una o de dos piezas pueden abrirse hasta en 180° y están fijadas al chasis del vehículo de manera que sea posible llevar a cabo un desplazamiento con la puerta abierta.

El cristal trasero equipado de serie con calefacción, así como los compartimientos de almacenamiento de fácil acceso y una radio MP3 completan el puesto perfecto del conductor.



### ERGONOMÍA Y PUESTO DEL CONDUCTOR

Tanto la columna de dirección reclinable, como el cómodo asiento, se pueden ajustar individualmente. Se puede escoger entre diferentes asientos para el conductor, un control de colocación del cinturón de seguridad y un cinturón de seguridad de color naranja. Un asidero de marcha atrás opcional con bocina mejora la vista trasera y protege el cuello y los hombros del conductor.



### VISTA PANORÁMICA PERFECTA INCLUSO CON LOS MÁSTILES TRIPLEX

Los modelos de la serie C60-80 destacan por poseer mástiles de elevación con perfiles relativamente esbeltos. La cabina del conductor posee, además, grandes ventanas en todos sus lados. De esta forma, el conductor cuenta con una excelente vista panorámica y una visión plena de la carga y del portahorquillas. Esto es posible gracias a una disposición planificada de las cadenas y mangueras en el mástil de elevación. Con el fin de garantizar una buena visibilidad, incluso con los mástiles triplex, Clark utiliza cilindros primarios dobles.



### FRENOS DE DISCOS MÚLTIPLES HÚMEDOS DE POCO MANTENIMIENTO

La carretilla se entrega equipada de serie con frenos de discos múltiples húmedos que no necesitan mantenimiento como freno de servicio, así como también con un freno de tambor independiente como freno de estacionamiento. De esta forma, se logra un frenado suave y cuidadoso. Gracias al bajo desgaste de los frenos, se garantiza una vida útil prolongada, lo que tiene un efecto positivo en los costes de explotación.



### AHORRAR GASTOS A LO LARGO DE TODA LA VIDA ÚTIL DEL VEHÍCULO

Los intervalos de mantenimiento prolongados aseguran períodos de inactividad reducidos y bajos costes en concepto de piezas de recambio. La serie C60-80 ofrece máximas facilidades para el servicio técnico. El técnico tiene un acceso rápido y sencillo a todos los componentes que necesitan mantenimiento. Los sólidos mástiles de elevación de CLARK disponen de una vida útil prolongada. Un sistema de filtrado de retorno de flujo total filtra el aceite hidráulico cada vez que regresa al depósito. Las partículas gruesas se filtran directamente a través de un filtro de aspiración y no llegan a entrar en el circuito de aceite. De esta forma, se garantiza la durabilidad de todos los componentes hidráulicos.

# CARRETILLA ELEVADORA CON MOTOR DIÉSEL O MOTOR DE GAS **C60-80D900 / C60-75L**



## TRANSMISIÓN AUTOMÁTICA «POWER SHIFT»

La transmisión de 3 velocidades totalmente automática montada de serie para motores diésel y de gas permite un manejo sencillo del vehículo. El sistema automático de cambios de marcha controlado de forma electrónica hace posible una conducción confortable y precisa. No se requieren ajustes adicionales para garantizar un trabajo delicado, ni siquiera en los ámbitos de aplicación más complejos. El pedal de aproximación lenta con función de freno integrada hace posible una conducción controlada y, a su vez, una rápida elevación de cargas.

## EXCELENTE RELACIÓN CALIDAD PRECIO

La serie C60-80 de CLARK está equipada con la tecnología sólida necesaria para un empleo potente, ergonómico y seguro. Gracias a la selección de componentes sólidos y la experiencia de años en la construcción de carretillas industriales de alta calidad, se ha logrado una serie con una excelente relación calidad precio.

## ALTO NIVEL DE SEGURIDAD

La serie C60-80 dispone de múltiples funciones de seguridad:

- Control de temperatura
- Luces adicionales
- Faro de luz LED azul
- Control de colocación del cinturón de seguridad y cinturón de seguridad de color naranja
- Desacoplamiento de la transmisión con el freno de mano accionado
- Sensor de ocupación de asiento (Operator Presence System (OPS))
- Sistema de mástil vertical de Clark (VMS) para colocar el mástil en posición vertical pulsando un botón
- CLARK SafeView@360 o cámara de visión trasera
- Interruptor de seguridad para accesorios

## CIRCULE SEGURO CON EL SISTEMA CLARK SAFEVIEW@360

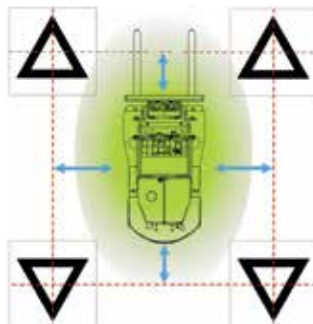

CLARK SafeView@360 es un sistema de cámaras de 360° compuesto por cuatro cámaras digitales que brindan al conductor una visión de 360 grados. Gracias al sistema CLARK SafeView@360, el conductor recibe siempre una imagen brillante de su entorno. Asimismo, el uso de cámaras digitales permite convertir el flujo de imágenes de las cuatro cámaras individuales en una imagen conjunta en tiempo real, de forma tal que el conductor pueda ver la carretilla desde una perspectiva aérea. En especial, las puntas de las horquillas y el contrapeso trasero se incluyen de forma precisa en la perfecta imagen. Gracias a esta vista panorámica perfecta, el conductor puede circular de manera rápida y segura, incluso en áreas estrechas o con visibilidad reducida.

### Datos técnicos de los modelos:

C60-80D900 / C60-75L



**Capacidad de carga:**  
máx. 8.000 kg  
con 600 o 900 mm



**Altura de elevación:**  
máx. 7.800 mm con 600 mm  
o bien 7.315 mm con 900 mm



**Velocidad:**  
máx. 31,4 km/h con 600 mm  
máx. 29,4 km/h con 900 mm



**Potencia del motor de accionamiento:**  
Gas: 58,7 kW  
Diésel: 55,4 kW

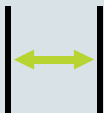

**Ancho del pasillo de trabajo:**  
a partir de 5.250 mm con 600 mm  
a partir de 6.138 mm con 900 mm

# LA C80D900

## Un 25 % más de capacidad de carga residual con un centro de carga de 900 mm

Con el fin de elevar la capacidad de carga de la C80D900, las áreas relevantes del vehículo se diseñaron de forma más sólida. De esta manera, la C80D900 ofrece un 25 % más de capacidad de carga residual con un centro de carga de 900 mm (sin accesorios), en comparación con la C80D con un centro de carga de 600 mm.

### Mástil de elevación y portahorquillas

- Estructura reforzada del mástil de elevación
- Mayor solapamiento del mástil de elevación
- Rejilla protectora de carga más amplia

### Contrapeso

- 500 kg más pesado

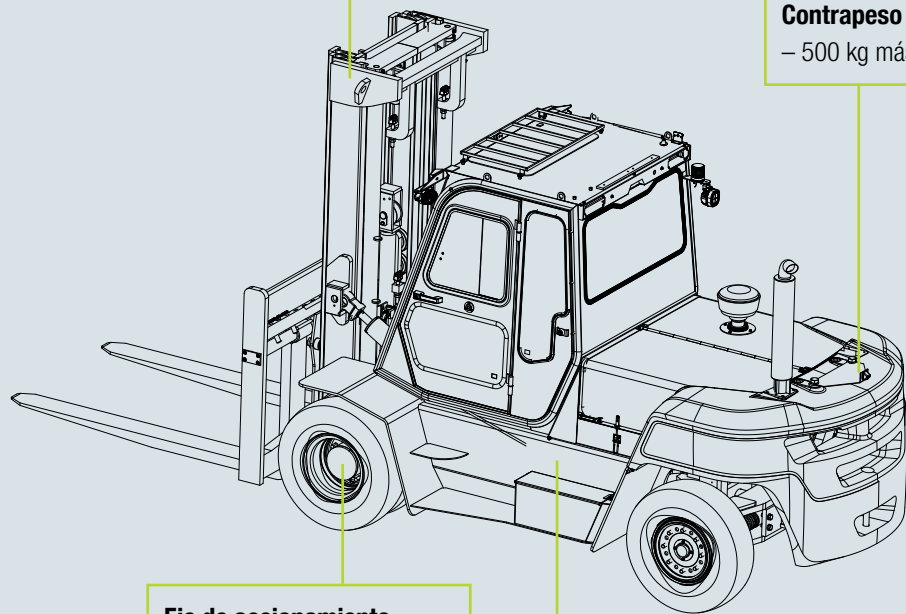

### Eje de accionamiento

- Refuerzos adicionales
- Vehículo 110 mm más ancho

### Chasis del vehículo

- Refuerzos adicionales en el chasis del vehículo
- Escalones aún más amplios

Gracias a los refuerzos en el chasis, un contrapeso más pesado y los ajustes en el eje de accionamiento y en el mástil de elevación, la capacidad de carga de la C80D900 aumentó un 25 %. La carretilla resulta ideal para usos exigentes, como, por ejemplo, en la industria de la construcción, la comercialización de materiales de construcción, el tratamiento de madera, la industria metalúrgica, la industria papelera y de las bebidas, así como en empresas de transporte y logística.



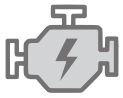

# CARRETILLA ELEVADORA CON MOTOR DIÉSEL O DE GAS

C60D | C70D | C80D | C80D900  
C60L | C70L | C75L



## PRESENCIA MUNDIAL

Los vehículos de CLARK se utilizan en todo el mundo.

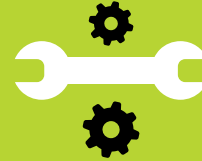

## SERVICIO FIABLE DE PIEZAS DE RECAMBIO

Más de 120.000 artículos en el centro de piezas de recambio en Duisburgo, Alemania.



## AMPLIA RED DE DISTRIBUIDORES

Más de 550 distribuidores en más de 90 países aseguran un alto nivel de disponibilidad de nuestros productos y servicios.



## EXCELENTE CALIDAD

CLARK es pionero en los elevados estándares de calidad y en el desarrollo de productos innovadores.



### CLARK EUROPE GmbH

Dr.-Alfred-Herrhausen-Allee 33  
47228 Duisburg / Germany  
Tel: +49 (0)2065 499 13-0 · Fax: +49 (0)2065 499 13-290  
Info-europe@clarkmheu.com · www.clarkmheu.com

### C60-80D / C60-75L

PRINTED IN GERMANY  
© 2019 CLARK EUROPE GmbH  
C60D | C70D | C80D / C60L | C70L | C75L  
XXXXXX